

TUNEL FOLIOWY Z OKNAMI - 18m²

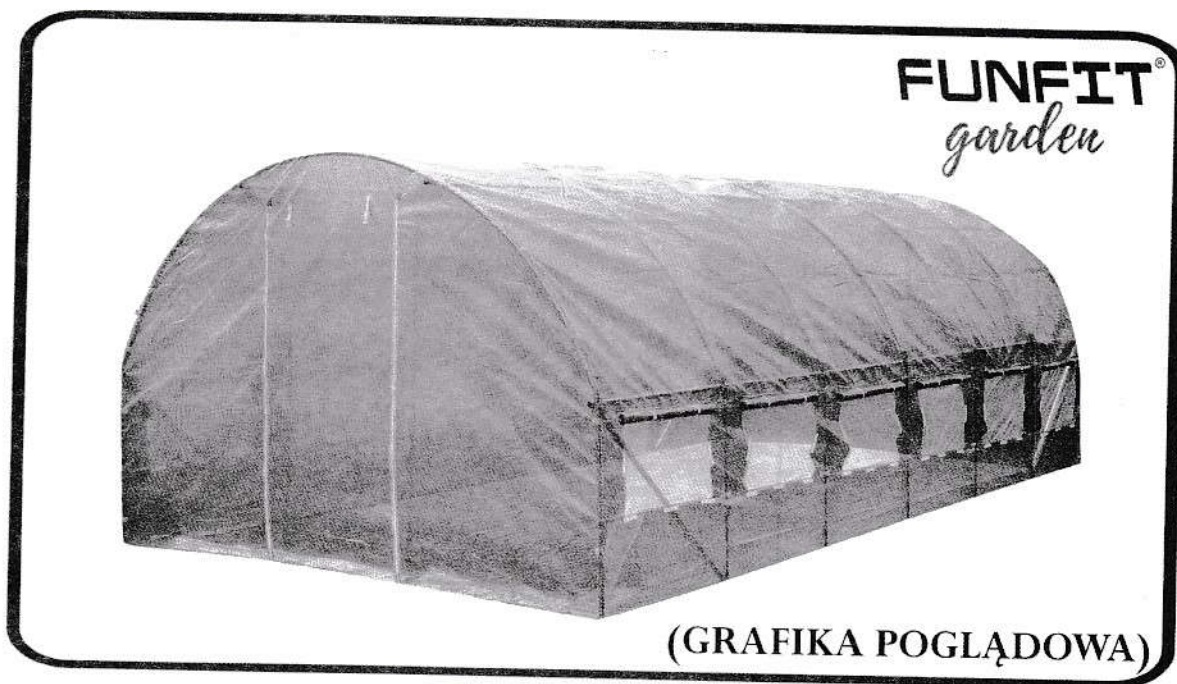

INSTRUKCJA OBSŁUGI

ID 1463 1483

Import i dystrybucja:

SISCOM S.C.
ul. Bysewska 43D
80-298 Gdańsk
Tel. 58 677 11 22
sklep@fajneceny.pl

LISTA CZĘŚCI

F3



4 SZT.

F4



49 SZT.

B2

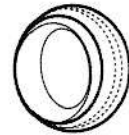

14 SZT.

D1

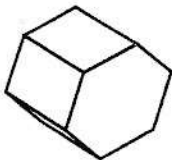

53 SZT.

B



1 SZT.

A



4 SZT.

R

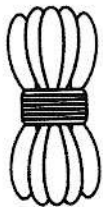

4 SZT.

T



1 SZT.

PE

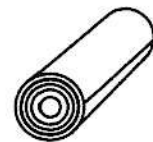

1 SZT.

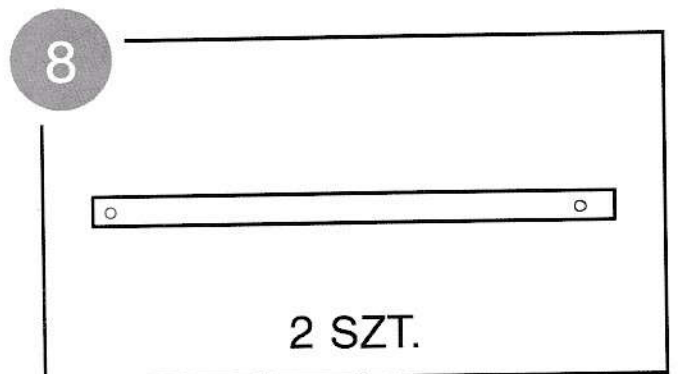
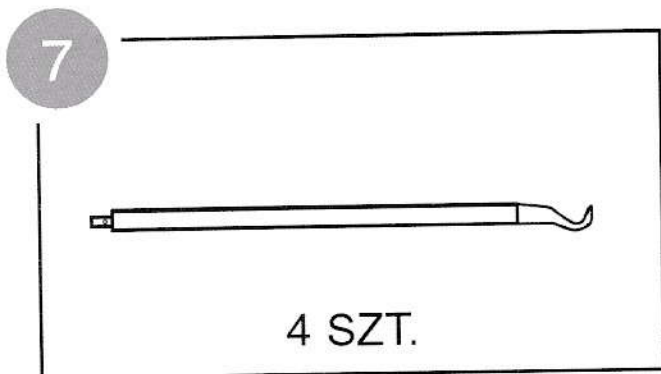
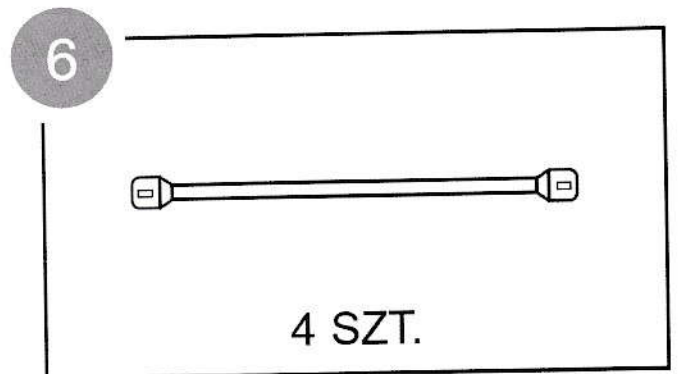
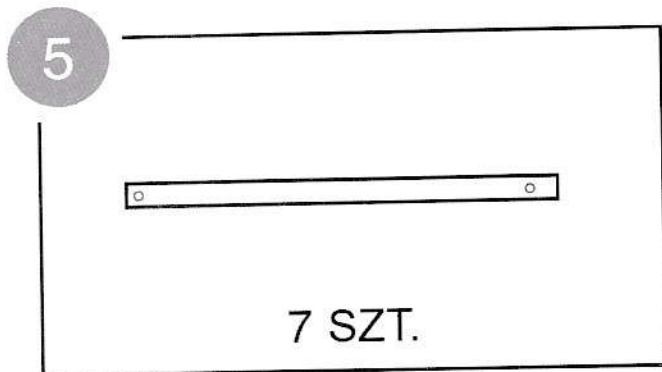
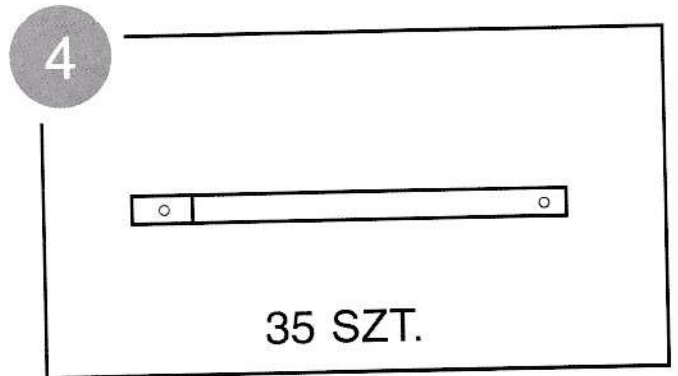
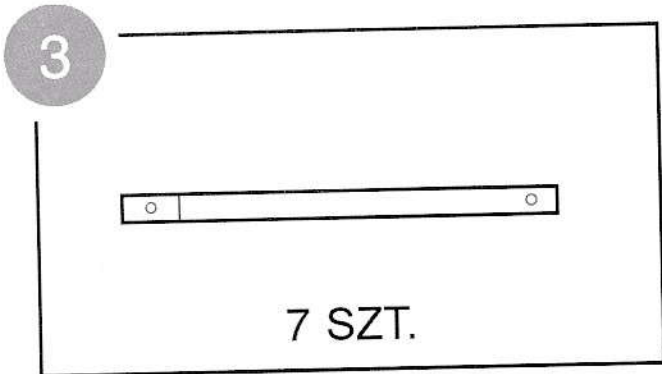
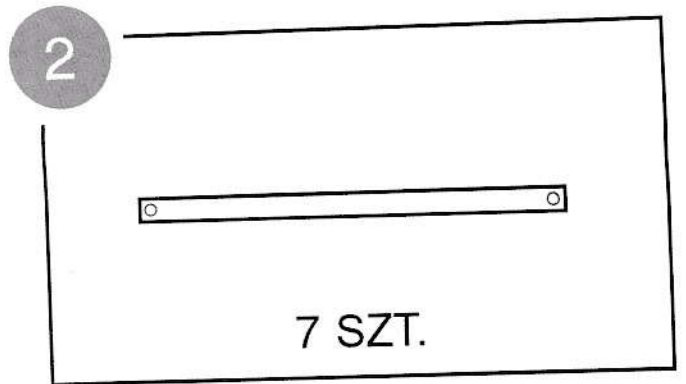
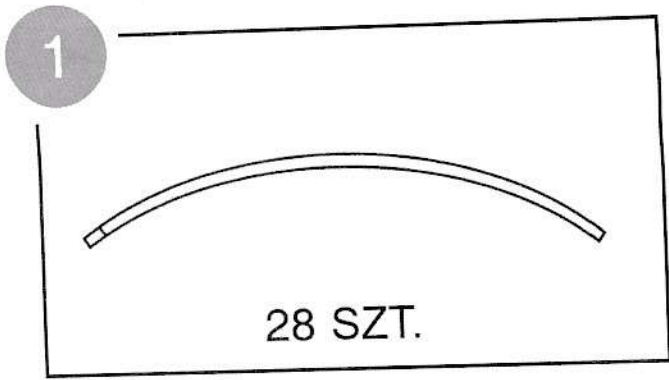

3

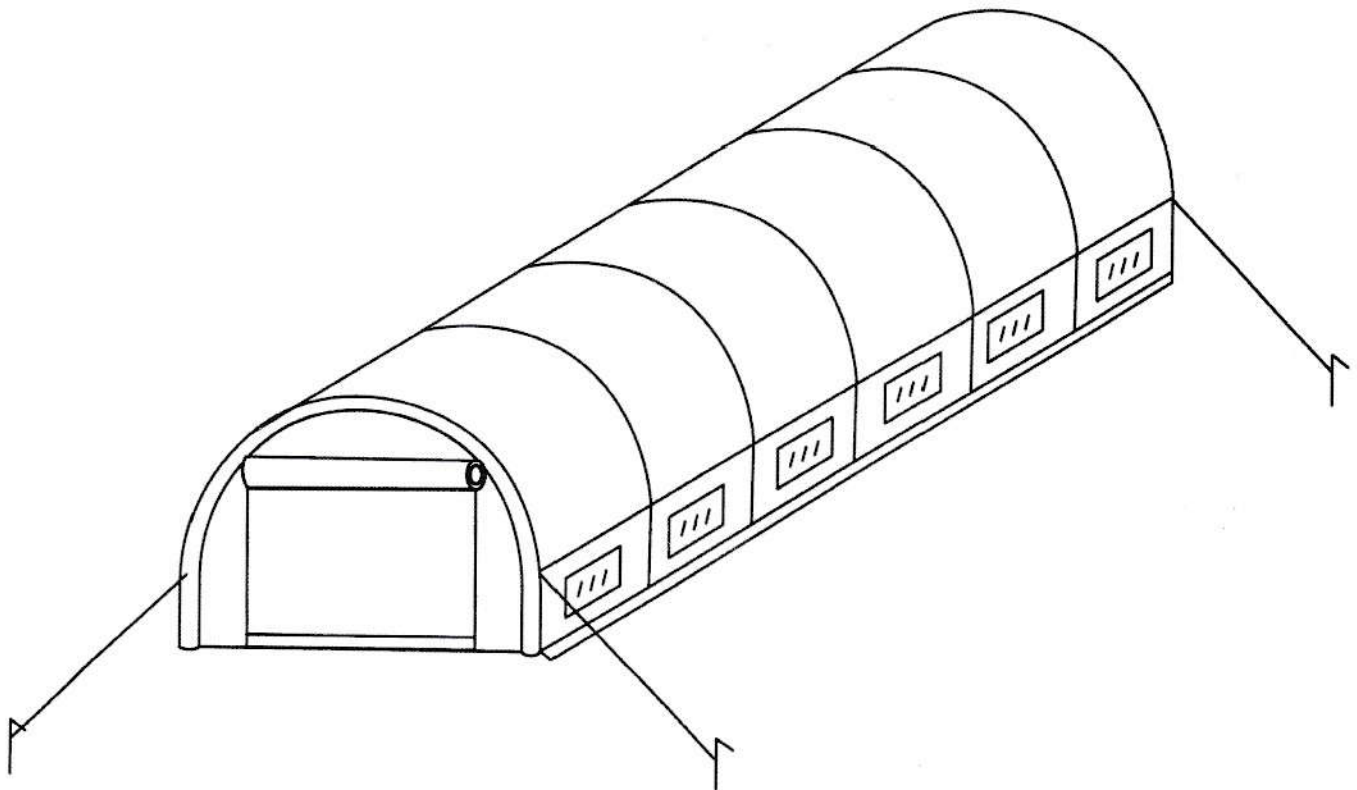
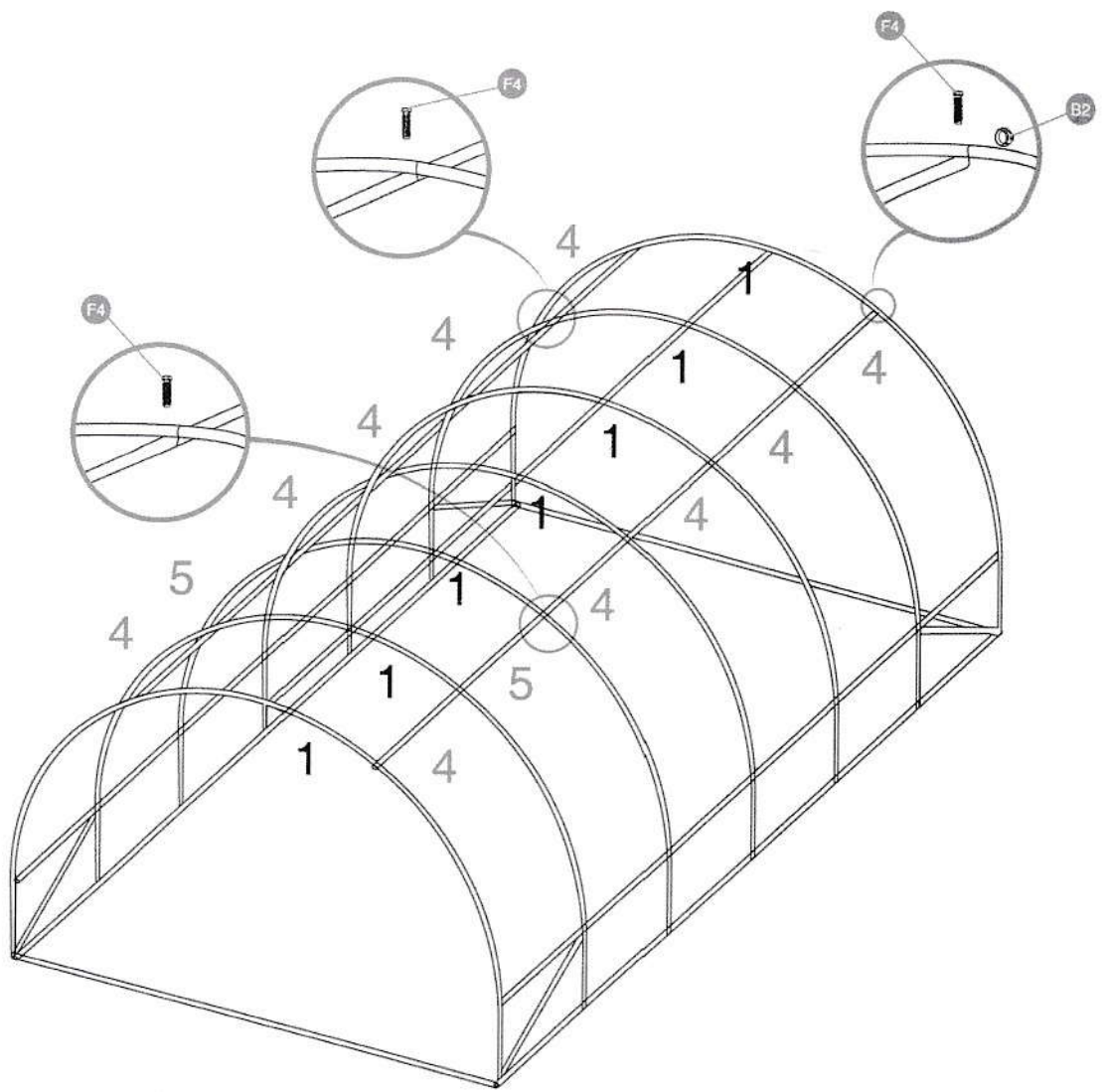

***Po sezonie letnim folia musi być wysuszona i schowana do suchego pomieszczenia, natomiast producent zaleca również wysuszenie i schowanie samej konstrukcji na okres jesiennie-zimowy.**

KARTA GWARANCYJNA

Nazwa produktu:

Model/typ:

Data sprzedaży (zgodna z dowodem zakupu):

WARUNKI GWARANCJI

1. Gwarantem jest:

SisCom s.c.

ul. Bysewska 43D

80-298 Gdańsk

Tel: + 48 58 677 11 22

E-mail: sklep@fajne ceny.pl

serwis@fajne ceny.pl

2. Gwarant udziela 12 miesięcznej gwarancji na zakupiony produkt.
3. Okres gwarancji rozpoczyna się z dniem odbioru zakupionego produktu przez Nabywcę wraz z dowodem zakupu oraz kartą gwarancyjną.
4. Gwarant zapewnia dobrą jakość oraz prawidłowe działanie produktu.
5. Gwarancją objęte są w szczególności ujawnione wady fabryczne i materiałowe, które Gwarant zobowiązuje się nieodpłatnie usunąć. Jeżeli usunięcie wady nie jest możliwe, Gwarant wymienia element na w miarę możliwości identyczny z podzespołem podlegającym reklamacji.
6. Gwarancją nie są objęte uszkodzenia, które nie są następstwem wad fabrycznych lub materiałowych, w szczególności: podzespołów ulegających naturalnemu zużyciu w trakcie eksploatacji, skutków zdarzeń losowych, użytkowania niezgodnie z instrukcją obsługi, wynikające ze złego przechowywania oraz zaniedbań w konserwacji produktu.
7. Gwarancja nie obejmuje także skutków nieprawidłowej instalacji dodatkowych elementów, niedokonanej przez Sprzedawcę, usterek wynikłych z nieprawidłowego użytkowania, w szczególności użytkowania niezgodnego z przeznaczeniem, skutków wypadków, uszkodzeń wynikłych ze zmian konstrukcyjnych, prób przerabiania i modyfikacji, uszkodzeń będących wynikiem niedbałości Nabywcy, w szczególności wskutek nieprzestrzegania zaleceń zawartych w instrukcjach obsługi oraz zaleceniach Gwaranta, uszkodzeń powstałych w trakcie transportu, skutków naturalnego zużycia eksploatacyjnego, kar umownych lub odszkodowań związanych z naprawą oraz kosztów korzystania z produktów zastępczych, korzyści utraconych w wyniku ujawnionych wad.
8. Nabywca ma obowiązek zgłoszenia wady w terminie 14 dni od jej wystąpienia. Jeżeli wada nie zostanie zgłoszona w podanym terminie Nabywca traci prawo do dalszych roszczeń gwarancyjnych. **Używanie wadliwego produktu może doprowadzić do dalszych uszkodzeń, a także niesie ryzyko wypadku i uszkodzenia ciała czy też utraty życia.** Za szkody wynikłe w trakcie używania przez Nabywcę wadliwego produktu Gwarant nie odpowiada.
9. Nabywca zgłasza reklamację bezpośrednio u Gwaranta. Nabywca pokrywa koszty przesyłki reklamowanego produktów miejsce wskazane przez Gwaranta. W przypadku uzasadnionych reklamacji koszt przesyłki do Nabywcy pokrywa Gwarant. Warunkiem rozpatrzenia roszczenia jest przedłożenie przez Nabywcę oryginalnego i czytelnego dowodu zakupu oraz karty gwarancyjnej. Gwarant osobiście lub poprzez swojego przedstawiciela dokona oględzin produktu i podejmie decyzję w sprawie reklamacji. Jeśli reklamacja jest uzasadniona, to Gwarant w terminie 30 dni liczonych od daty oględzin usunie wadę lub dostarczy produkt od wad wolny, przy czym:
 - wybór świadczenia gwarancyjnego (usunięcie wady lub wymiana) należy do Gwaranta,
 - w każdym przypadku wymiana zostanie dokonana w przypadku uprzedniej dwukrotnej naprawy,
 - Gwarant przeprowadzając naprawę zastrzega sobie prawo zastąpienia materiałów użytych przy wytworzeniu produktu innymi o porównywalnej jakości i walorach użytkowych,
 - w przypadku wprowadzenia zmian konstrukcyjnych dopuszcza się możliwość dokonania naprawy zgodnie z nową technologią.
10. Jeżeli zgłoszona reklamacja zostanie uznana za nieuzasadnioną, Gwarant w ciągu 30 dni od daty otrzymania zgłoszenia reklamacyjnego przedstawi swoje stanowisko na piśmie i przekaże je Nabywcy wraz z uzasadnieniem. Terminy wskazane powyżej mogą ulec wydłużeniu w przypadku konieczności sprowadzenia części spoza terytorium RP. Wszelkie spory związane z treścią karty gwarancyjnej podlegają prawu polskiemu i będą rozstrzygane przez sąd powszechny właściwy dla siedziby Gwaranta.
11. Odpowiedzialność gwarancyjna wygasa z chwilą: dokonania zmian konstrukcyjnych, malowania podzespołów, utraty karty gwarancyjnej lub dowodu sprzedaży, przeniesienie prawa własności produktu na inną osobę.
12. Gwarant informuje, iż w przypadku dokonania sprzedaży produktu na rzecz konsumenta, zgodnie z przepisami ustawy z dnia 30 maja 2014 r. o prawach konsumenta, niniejsza gwarancja nie wyłącza, nie ogranicza i nie zawiesza uprawnień nabywcy wynikających z niezgodności produktu z umową.